

Vul het formulier **'Zelf Aangebrachte Verandering'** helemaal in. Stuur ook alle extra informatie mee. Woonkracht10 beoordeelt uw aanvraag. Dit doen we op basis van de kwaliteitseisen hieronder.

Let op: Heeft u toestemming gekregen, maar voldoet de voorziening niet aan de afspraken of kwaliteitseisen? Dan kan Woonkracht10 u verplichten om de voorziening te verwijderen en eventuele schade te herstellen. Doet u dat niet, dan brengen wij de kosten bij u in rekening.

LEVERANCIER

1. U mag zelf kiezen welke erkende leverancier de zonwering komt plaatsen.
2. De leverancier moet zich houden aan de juiste kleurcode, het juiste type zonwering en het ophangstelsel dat past bij het gebouw.

BEVESTIGING

3. Een zonnescrm of screen mag alleen op het metselwerk worden vastgemaakt.
4. Welk type zonwering u mag plaatsen, hangt af van uw huisnummer. Dit staat onderaan het formulier.
5. Boven de 2e etage (hoger dan 5 meter) mag alleen een windvast screen worden geplaatst.
6. U mag niet boren in kozijnen.
7. Is het metselwerk te smal of niet stevig genoeg? Dan moet het zonnescrm worden bevestigd met extra muurstrips.

ONDERHOUDSTECHNISCHE ASPECTEN

8. Als Woonkracht10 onderhoud moet doen en de zonwering moet tijdelijk worden verwijderd, dan doet u dit zelf en op eigen kosten. Dit geldt ook voor terugplaatsen.
9. Woonkracht10 is niet aansprakelijk voor schade die ontstaat door het aanbrengen van de zonwering of voor andere schade die daardoor kan ontstaan.
10. U bent zelf verantwoordelijk voor het plaatsen, onderhouden en repareren van zonneschermen en screens.

VERHUURASPECTEN

11. Als u gaat verhuizen, kan de nieuwe huurder de zonwering overnemen. Huurders regelen dit zelf met een overnameformulier. Woonkracht10 is hierin geen partij. Wil de nieuwe huurder de zonwering niet overnemen? Dan verwijdert u deze.

12. Zonwering die kapot, verouderd is of niet goed werkt, moet u altijd verwijderen.

VERGOEDING

13. U ontvangt geen vergoeding voor de aangebrachte zonwering.

BEDIENING

14. Bediening is uitsluitend toegestaan met slinger of elektrisch.

WELK SCHERM MAG U WAAR PLAATSEN?

Woningen op 1^{ste} etage boven de berging en het terras

Locatie : Aan de woonkamerzijde
Type : Uitvalscherf
Kleur : doekkleur zilvergrijs Verano 1202
Montage : Aan het bovengelegen en op eigen balkon. (zie afbeelding 2)
Bevestiging : Met RVS A2 schroeven

Locatie : Aan de keukenzijde
Type : Screen
Kleur : Zilvergrijs, kleur Verano 1202
Montage : Op het metselwerk en niet op het kozijn.
Bevestiging : Met RVS A2 schroeven

Woningen op de 2^{de} etage en hoger

Locatie : Aan de woonkamerzijde
Type : Screen
Kleur : Zilvergrijs, kleur Verano 1202
Montage : Aan het bovengelegen en op eigen balkon. (zie afbeelding 1)
Bevestiging : Met RVS A2 schroeven

Locatie : Aan de keukenzijde
Type : Screen
Kleur : Zilvergrijs, kleur Verano 1202
Montage : Op het metselwerk en niet op het kozijn.
Bevestiging : Met RVS A2 schroeven

Afbeelding 1

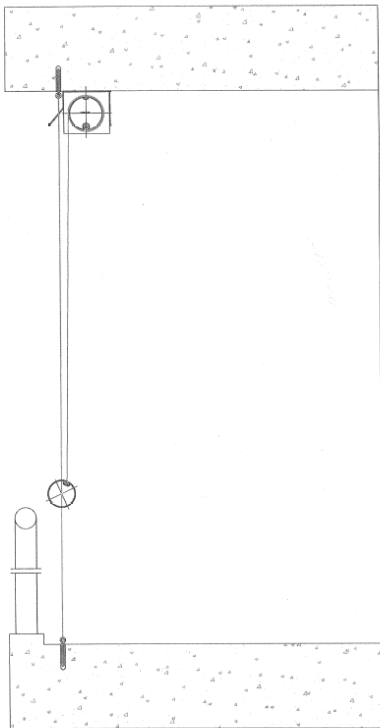

Afbeelding 2

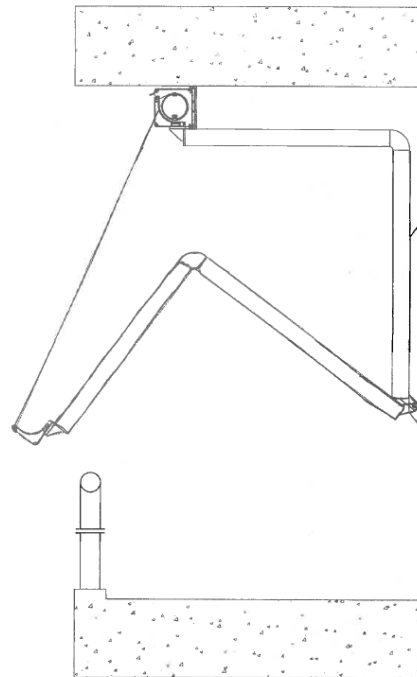

Aluminium: N.T.B.

Type : Uitvalscherm met hoekbalkonarmen